



Hasiči

Likvidace
havárií

Doprava

Průmysl

Posypový vozík SDC 05

Posypový vozík SDC je určen k použití všude tam, kde je třeba aplikovat sypké sorbentní látky při likvidaci úniku nežádoucích nebo nebezpečných kapalin (např. ropné produkty, kapalné chemické látky). Celý plášť vozíku a víko je z plechu, čímž je zajištěna větší tuhost konstrukce a ochrana sorbentu před deštěm.



- ▶ Pro všechny běžně používané druhy sorbentů (včetně lehkých a vláknitých materiálů)
- ▶ Jednoduše nastavitelná hustota a šíře posypové stopy (max. 40 cm)
- ▶ Výškově nastavitelná poloha rukojeti
- ▶ Namáhaná místa jsou zesílena



**Stále připravený
pro likvidaci úniku
nežádoucích nebo
nebezpečných kapalin**

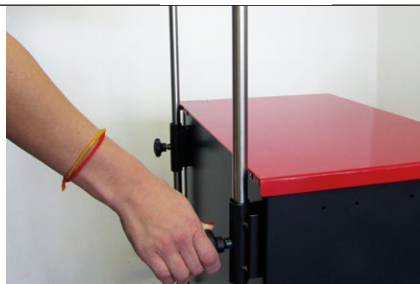

Výškově nastavitelná poloha rukojeti se zajištěním proti úplnému vysunutí



Patní podpora zajišťuje stabilitu vozíku při plnění sorbentem

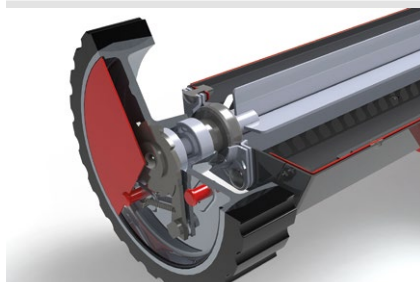

Speciální převod umožňuje aplikaci pohybem vozíku vpřed. Pohybem zpět se automaticky zastavuje sypání (úspora sorbentu)

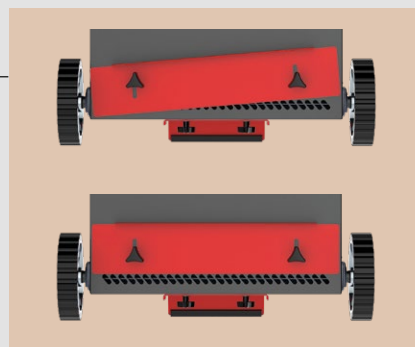

Jednoduše nastavitelná hustota a šíře posypové stopy. Dochází k rovnoměrnému rozložení sorbentu

Příklady použití



Maximální kvalita

Namáhaná místa jsou zesílena, jsou použity pevnostní materiály, korozivzdorné ocele, masivní polyuretan, průmyslová ložiska, odolná povrchová úprava, úpravy proti poškození mechanismu prachem. Detaily naleznete v Návodu k použití výrobku.

Pozor!

Výrobek není určen pro použití s abrazivními materiály a posypovou solí! Vozík je nutné po každém použití vyčistit.

Při použití vozíku se řiďte prosím Návodem k použití.

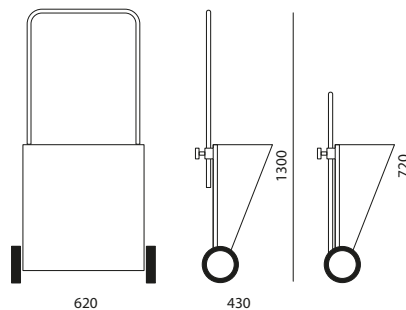

Rozměry při použití (š × h × v)	620 × 430 × 720/1300 mm (max. vysunutá rukojet)
Průměr kolečka	180 mm
Maximální objem	65 l
Rozměry balení	600 × 430 × 780 mm
Hmotnost bez sorbentu	22 kg