

ET-ROLLER 6

Elektrický navíječ požárních hadic do 4"



NÁVOD K POUŽITÍ

CZ



Tento dokument slouží k seznámení s obsluhou a vlastnostmi přístroje ET-Roller 6 – Elektrického navíječe požárních hadic do 4" (dále jen „navíječ“), a popisuje způsob použití a možná nebezpečí spojená s jeho použitím. Dokument obsahuje důležité informace, jak přístroj odborně používat a tím se vyvarovat úrazů a zvýšit spolehlivost a životnost přístroje. Dokument musí být vždy k dispozici v místě použití navíječe. Uchovávejte ho vždy společně s přístrojem.

Obsluha je odpovědná za bezpečné užívání zařízení v souladu s pokyny v tomto Návodu k použití, a to i ve vztahu ke třetím osobám. Máte-li pochyby o obsluze navíječe, obraťte se na výrobce nebo kvalifikovaného dealera.

Elektrický navíječ požárních hadic do 4" ET-Roller 6



Ovládací panel

Odnímatelný unašeč typu „BUBEN“

Aretační kolík k zajištění polohy rukojeti

Rychloupínací Quick Release Mechanismus pro výměnu unašečů

Zabudovaná řídicí jednotka a motor

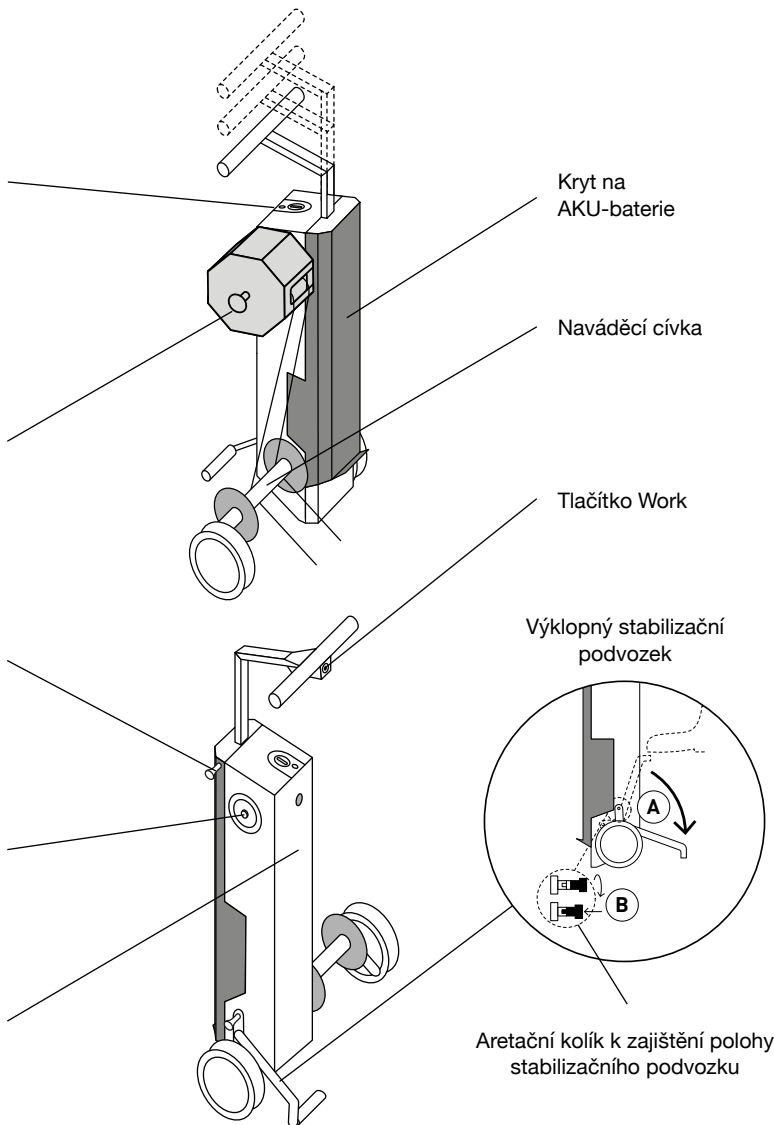

Kryt na AKU-baterie

Naváděcí cívka

Tlačítko Work

Výklopný stabilizační podvozek

Aretační kolík k zajištění polohy stabilizačního podvozku

Technické údaje

| | |
|---|---------------------|
| Rozměry při použití (š × h × v) | 480 × 360 × 1230 mm |
| Rozměry při složení (š × h × v) | 480 × 270 × 930 mm |
| Výška navijecce při maximálním vysunutí rukojeti | 1230 mm |
| Rozměry balení | 1000 × 670 × 380 mm |
| Hmotnost bez požární hadice | 36,5 kg bez baterií |
| Typy požárních hadic, které je možné navinout | A, B, C, D, do 4" |

Balení produktu obsahuje:

- 1× ET-Roller 6 – Elektrický navijec požárních hadic do 4"
- 1× Odnímatelný unašeč požární hadice dle výběru
- 1× Návod k použití
- + Případné příslušenství

Bezpečnostní pokyny pro používání navijecce



Při používání navijecce se řiďte tímto Návodem k použití a dodržujte veškerá uvedená bezpečnostní upozornění.

1. Navijec je určen výhradně k navijení, případně odvíjení, požárních hadic a k vytlačení zbylé vody z naplněné požární hadice.
2. Navijec smí obsluhovat pouze 1 osoba (v případě odvíjení požární hadice 2 osoby).
3. Před použitím vložte do navijecce nabitě baterie doporučené výrobcem.
4. Při navijení je nutné držet rukojeti přístroje oběma rukama a výklopný stabilizační podvozek zajistit nohou.
5. **Pozor!** Při navijení hrozí riziko úrazu v důsledku zachycení oblečení nebo končetin do unašeče.
6. Před sejmutím hadice z unašeče je nutné přepnout stroj do polohy OFF, vyklopit stabilizační podvozek, zajistit ho aretačním kolíkem a sešlápnutím.
7. **Pozor!** Přístroj je těžký.
8. Navijec nerozebírejte a nic na něm neměřte.
9. Nikdy nepouštějte přístroj z výšky.
10. Nevystavujte přístroj po delší dobu teplotám nad 40 °C.
11. Chraňte přístroj před přímým slunečním zářením.
12. Při přehřátí navijecce nechte přístroj nejprve zchladnout a až poté opět používejte.
13. Nikdy nevhazujte přístroj do ohně.
14. Neponořujte přístroj do vody, nemyjte tlakovou vodou a chraňte ho před přímým vniknutím vody a vlhkosti.
15. Nikdy nepoužívejte poškozený navijec.
16. V případě úrazu v důsledku nesprávného používání navijecce proveďte potřebná opatření a je-li to nutné, vyžádejte si lékařskou pomoc.
17. Děti nesmí s navijecem manipulovat ani ho obsluhovat.
18. Přístroj se nesmí likvidovat společně s domovním/komunálním odpadem. Vysloužilý přístroj je zapotřebí odevzdat ve sběrně zabyvajícím se ekologickou likvidací odpadu nebo zaslat zpět výrobci.
19. Výrobce potvrzuje shodu se směrnicemi Evropské unie.

Specifikace typů baterií

| | |
|---------------------------|--------------------------|
| Typ akumulátorové baterie | 2 × accu M18 – 18V, 12Ah |
| Provozní napětí | 2 × 18V = 36V |

Na jedno plné nabití navine navíječ cca 4 600 metrů hadice typu A 110.

Indikátor nabití baterie navíječe

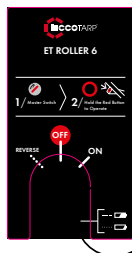

Dioda nesvítí – baterie jsou plně nabitý

Dioda přerušovaně bliká v delších intervalech
– baterie jsou z poloviny vybitý

Dioda bliká v krátkých časových intervalech
– baterie je třeba vyjmout z navíječe a externě nabít

Návod k obsluze navíječe



Před použitím navíječe je nutné si přečíst bezpečnostní pokyny a tento Návod k použití.

Navíječ je navržen na navíjení požárních hadic od velikosti D až do velikosti A (do průměru 4"). Jeho výkon umožňuje navíjet také mokré hadice (nikoli naplněné vodou). Navíječ lze využít také pro vytlačení zbylé vody z naplněné požární hadice (viz kapitola „Postup při vytlačení zbylé vody z naplněné požární hadice“).

Hadici můžeme navíjet dvěma základními způsoby.

Navíjení při statické pozici navíječe – způsob STATICKÝ, a nebo za chůze obsluhy, tedy způsob ZA CHŮZE.

Oba způsoby umožňují navinout hadici od středu do konce (varianta I.), nebo od začátku do konce (varianta II.).

Přestože je ovládání intuitivní, níže popisujeme doporučený postup pro obě varianty.

Výměna typu unašeče – Quick Release Mechanismus

1. Přizdvihněte ovládací mechanismus označený šipkou pro uvolnění nasazeného unašeče.
2. Tahem směrem od navíječe sejměte nasazený unašeč – např. BUBEN.
3. Nový unašeč – např. 2 VIDLICE – instalujte jednoduše vsunutím koncovky unašeče do příslušného otvoru na boku navíječe. Unašeč je správně nasazen ve chvíli, kdy koncovka zacvakne.

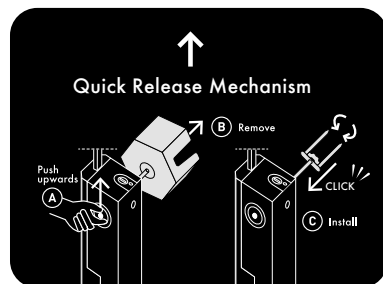

1 Příprava k navíjení:

- 1.1 Vyklopte a zajistěte výsuvný stabilizační podvozek: rukou uvolněte zajišťovací kolík a pootočte jej o 90°. Tím zabráníte opětovnému automatickému zajištění polohy. Podvozek sklopte do stabilizační polohy a zajistěte pootočením kolíku zpět o 90° tak, aby sám zapadl do aretačního otvoru (schémata 1).
- 1.2 Vysuňte řídkta odjštěním příslušného aretačního kolíku v horní části těla navíječe.
- 1.3 Vložte do navíječe dvě doporučené nabitě baterie.
- 1.4 Vypusťte zbytkovou vodu z hadice. Pokud je po zásahu hadice v důsledku terénních nerovností plná vody, či většího množství zbytků vody, vypusťte ji – viz kapitola „Postup při vytlačení zbylé vody z naplněné požární hadice“ str. 11.
- 1.5 Sundejte odnímatelnou část unašeče a připravte si požární hadici k navíjení jedním ze způsobů uvedených v bodě 1.6 tohoto oddílu.
- 1.6 Připravte si hadici do příslušné polohy podle toho, jakým způsobem ji chcete pro uskladnění navinout (schémata 3) – varianta navíjení „I“ nebo varianta navíjení „II“.
 - 1.6.1 Varianta navíjení „I“: Hadici můžete navinout tím způsobem, že ji přeložíte napůl a směrujete ji přeloženým koncem směrem k navíječi (schéma 2-W). V případě přeložení musí být obě části natažené hadice vyrovnané na sobě a kovové koncovky hadice musí být vyrovnané za sebou tak, aby kovová koncovka horní poloviny hadice ležela přetažená přes koncovku dolní poloviny hadice. Délka přesahu hadice se řídí pravidlem 0,5 m přesahu na 10 m přeložené hadice (např. 20 m hadice – po přeložení 10 m – bude mít přesah koncovek 0,5 m)
 - 1.6.2 Varianta navíjení „II“: Srovnejte požární hadici v její maximální délce do roviny. Spolehlivého navinutí požární hadice velikosti A nebo B docílíte nasazením přírubby koncovky a) přímo do čelistí na vidlicích unašeče, které z boku uchytí koncovku hadice za bajonetové výstupky na obvodu přírubby (schéma 2-X) nebo b) do bubnového unašeče, kde ručním zatočením hadice zajistíme utažený střed návínu (schéma 2-Y). V případě navíjení slabších hadic velikosti C nebo D koncovku vidlicovým unašečem jednoduše provlečte (schéma 2-Z).
- 1.7 Podvléknete konec hadice nebo konec její přeložené části pod naváděcí cívku (schéma 4).
- 1.8 Pomocí seřizovacího talíře si jeho pootáčením na jádru cívky upravte šíři naváděcí cívky na šíři navíjené hadice (schéma 5).
- 1.9 Přepněte navíječ do polohy ON na ovládacím panelu.
- 1.10 Dále postupujte podle jednoho ze dvou následujících způsobů **2** nebo **3**

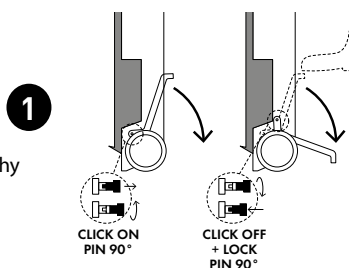

2

W



X

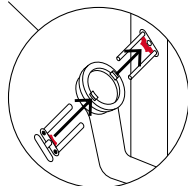

Y

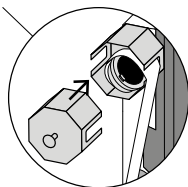

Z



3

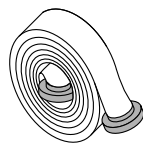
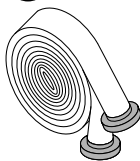

Hadice navinutá dle obr. 2-W – viz varianta navíjení „I“.

Hadice navinutá dle obr. 2-X, 2-Y, 2-Z – viz varianta navíjení „II“.

4

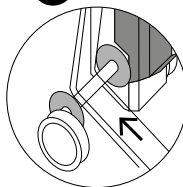

5

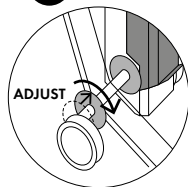

Navíjení hadice: STATICKÝ ZPŮSOB (navíječ stojí na místě a hadice se při navíjení přibližuje)

POZOR! Při tomto způsobu může dojít k odření konce hadice nebo její koncovky, která se při navíjení posouvá po podkladu. Toto je zvláště nebezpečné u tvrdého podkladu, jako je beton, dlažba apod... Proto doporučujeme použít na volnou část konce hadice tzv. „chránič hadice“ (volitelné příslušenství za příplatek, str. 12).

- 2.1 Uchopte navíječ oběma rukama za rukojeti a pravou nohou přišlápněte k zemi v dolní poloze zaaretovanou sklápěcí část stabilizačního podvozku. Přepínač na ovládacím panelu pootočte ve směru hodinových ručiček do polohy ON. Ovládací prvky se červeně podsvítí a navíječ je připraven k navíjení.
- 2.2 Stiskněte tlačítko WORK na rukojeti navíječe.
- 2.3 Navíječ začne navíjet hadici otáčkami, které se postupně snižují tak, aby rychlost navíjení byla bezpečná i při zvětšujícím se průměru návínu. Ke konci navíjení, kdy se koncovky blíží k dolní naváděcí cívce, doporučujeme hadici kontrolovaně navíjet přerušovaným stisknutím tlačítka WORK až do okamžiku bezpečného přiblížení koncovek hadice k naváděcí cívce. Následně ručně (u největších hadic za pomoci bočního náklonu navíječe) koncovky provlékneme pod naváděcí cívkou a s největší opatrností krátkým stlačováním tlačítka WORK navineme zbytek hadice.
Je-li při navíjení použit „chránič hadice“, je nutné ho před podvlečením konce hadice pod naváděcí cívkou z konce hadice sundat.

Pozn. Tlačítko WORK je možné za chodu kdykoliv uvolnit a tím přerušit navíjení.

- 2.4 Po dokončení navíjení přepněte navíječ do polohy OFF.
- 2.5 Navinutou hadici i s odnímatelnou částí unašeče sejměte z navíječe a uložte ji na místo pro další manipulaci. Vyjměte z jejího středu odnímatelnou část unašeče a vraťte ji zpět na unašeč. Hadice je připravena k uskladnění nebo k dalšímu použití.

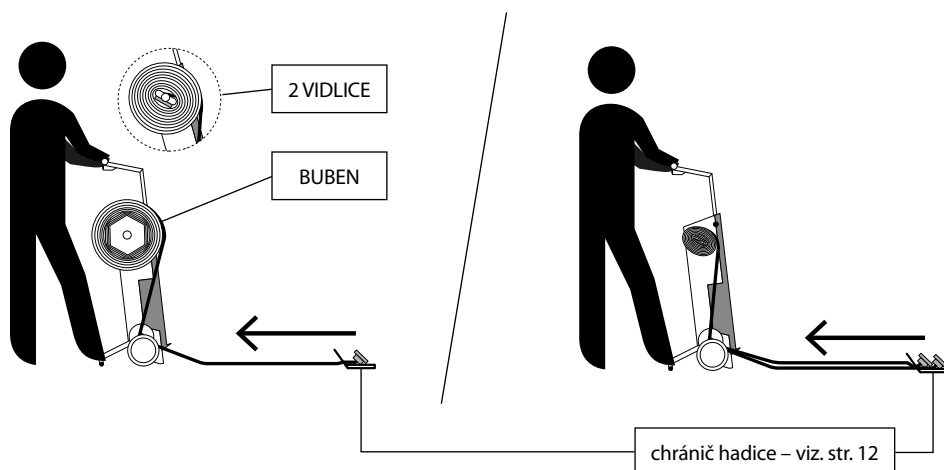

Navíjení hadice: ZPŮSOB ZA CHŮZE (obsluha s navíječem postupuje vpřed a hadice při navíjení nehybně leží nebo se pomalu přibližuje k navíječi)

Pokud potřebujete hadici vč. koncovky při navíjení ochránit před odřením a nechcete použít „chránič hadice“, je možné ji navíjet tak, že obsluha postupuje při navíjení s navíječem směrem kupředu a navíjí staticky ležící nebo velmi pomalu se přibližující hadici.

- 3.1 Sklopte a zajistěte výsuvný stabilizační podvozek: Rukou uvolněte zajišťovací kolík, pootočte jej o 90°, čímž zabráníte jeho opětovnému automatickému zaskočení a zajištění polohy. Podvozek sklopte do transportní polohy a zajistěte pootočením kolíku o 90° zpět tak, aby sám zapadl do aretačního otvoru.
- 3.2 Přepínač na ovládacím panelu pootočte ve směru hodinových ručiček do polohy ON. Ovládací prvky se červeně podsvítí. Stiskněte podsvícené tlačítko WORK na středu rukojeti a ihned začněte postupovat i s navíječem směrem k volnému konci hadice. Rychlost chůze upravte podle rychlosti navíjení.
- 3.3 Navíječ začne navíjet hadici otáčkami, které se postupně snižují tak, aby rychlost navíjení byla bezpečná i při zvětšujícím se průměru návinnu. Ke konci navíjení, kdy se koncovky blíží k dolní naváděcí cívce, doporučujeme hadici kontrolovaně navíjet přerušovaným stisknutím tlačítka WORK až do okamžiku bezpečného přiblížení koncovek hadice k naváděcí cívce. Následně ručně (u největších hadic za pomoci bočního náklonu navíječe) koncovky provlékneme pod naváděcí cívkou a s největší opatrností krátkým stlačováním tlačítka WORK navineme zbytek hadice.

Je-li při navíjení použit „chránič hadice“, je nutné ho před podvlečením konce hadice pod naváděcí cívkou z konce hadice sundat.

Pozn. Tlačítko WORK je možné za chodu kdykoliv uvolnit a tím přerušit navíjení.

- 3.4 Po dokončení navíjení přepněte navíječ do polohy OFF, vyklopte stabilizační podvozek, zajistěte ho aretačním kolíkem a následným sešlápnutím a poté sundejte našeč s hadicí z navíječe.
- 3.5 Navinutou hadici i s odnímatelnou částí našeče sejměte z navíječe a uložte ji na místo pro další manipulaci. Vyjměte z jejího středu odnímatelnou část našeče a vraťte ji zpět na našeč. Hadice je připravena k uskladnění nebo k dalšímu použití.

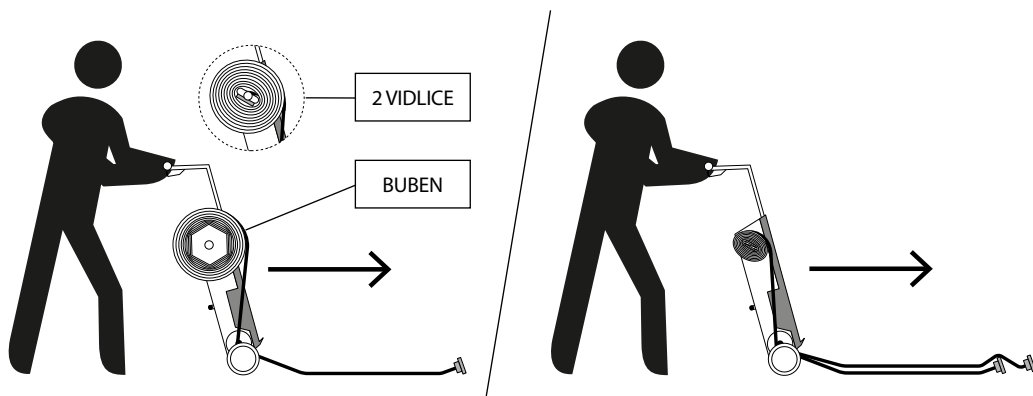

Ilustrovaný návod k obsluze navijče

Příprava navijče

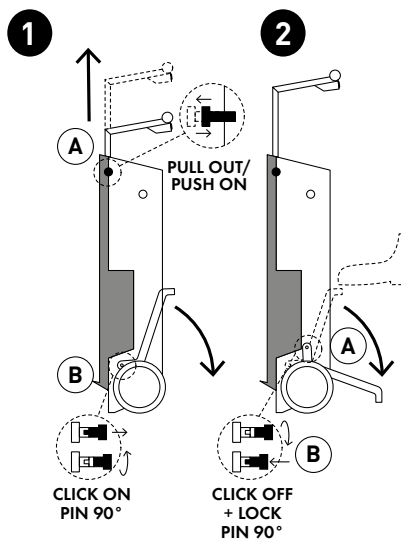

Vložení baterií a příprava hadice k navijení

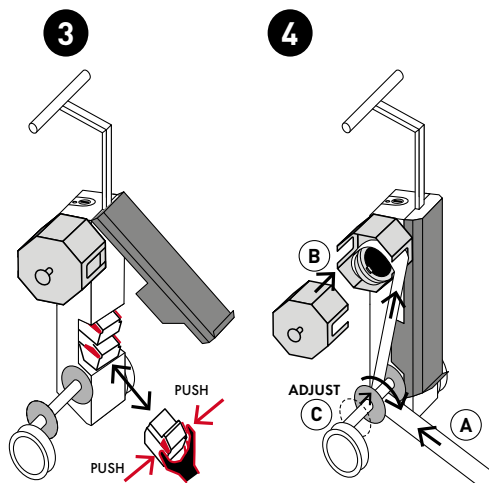

Způsoby uchycení hadice v unašeči

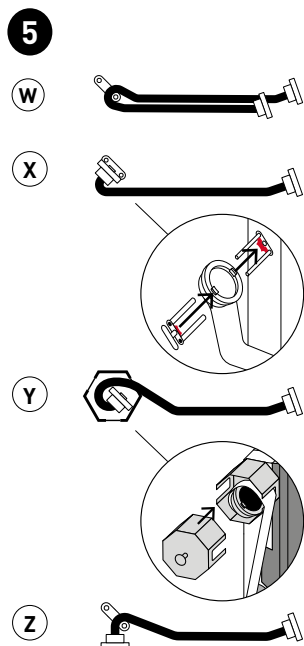

Spuštění navijče

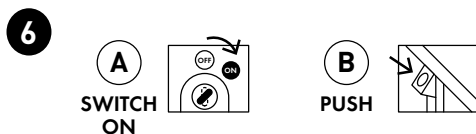

Vyjmutí odnímatelného středu unašeče z navinuté hadice

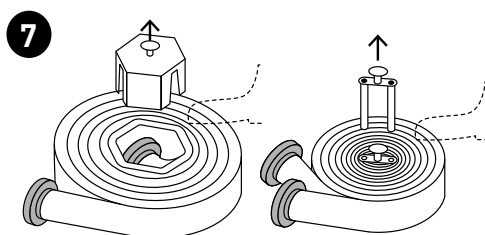

BEZPEČNOSTNÍ FUNKCE NAVÍJEČE

Některé bezpečnostní prvky mají vliv na některé reakce navíječe při práci:

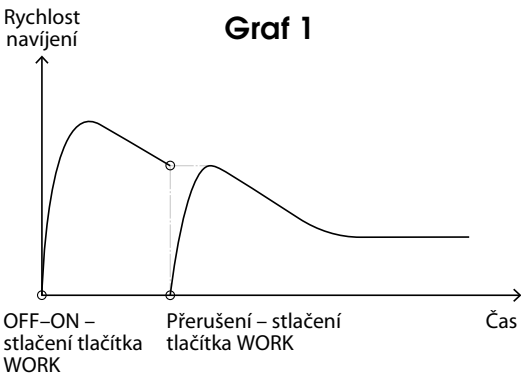
1. Zastavení navíjení – Dojde-li k neočekávanému přetížení motoru (např. v důsledku zachycení za překážku, nebo přišlápnutí hadice), navíjení se automaticky přeruší, začne blikat tlačítko WORK a zazní rytmicky rychlé zvukové znamení. Pokud pouze uvolníte tlačítko WORK navíječe (bez přepnutí hlavního vypínače do polohy SWITCH OFF), tak po odstranění důvodu přetížení motoru a opětovném stisknutí tlačítka WORK navíječ pokračuje otáčkami, které měl v okamžiku přerušování – viz Graf 1. V tomto případě nuceného přerušování navíjení si ale ovládací SW vyžádá několik sekund, než bude schopen v navíjení pokračovat.

OFF-ON – stlačení tlačítka WORK

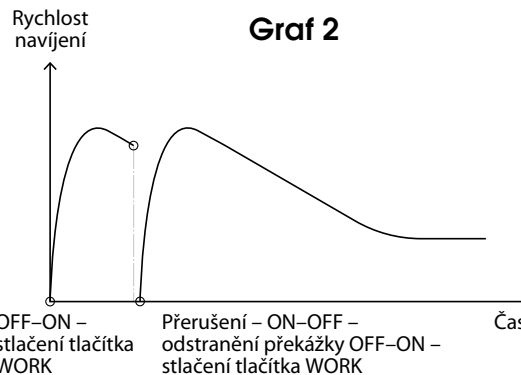
Přerušování – stlačení tlačítka WORK
2. Přehřátí motoru – Systém má bezpečnostní pojistku. V případě přehřátí motoru (např. při práci za extrémních teplot) dojde k automatickému odpojení baterie. Důvodem je bezpečnost baterie. Stroj umístěte mimo dosah zdroje tepla (např. do stínu). Po vychladnutí je možné stroj znovu spustit.
3. Přepínač OFF-ON a tlačítko WORK – Pro Vaši komfortní práci a bezpečnost je navíječ vybaven inteligentní funkcí řízení otáček navíjení. Při každém použití přepínače OFF-ON se aktivuje program „navíjení“ – viz Graf 1 a 2. Je z něj patrný průběh rychlosti otáčení unašeče. Děje se tak proto, aby při malém průměru cívky byly otáčky navíjení rychlé a při zvětšování průměru zůstala rychlost navíjení přibližně stejná a navíc bezpečná. Při přerušování navíjení – uvolnění tlačítka WORK – se program navíjení přerušuje. Při opětovném stlačení WORK se rychlost navíjení vrátí na původní rychlost během pár sekund – viz Graf 1.

OFF-ON – stlačení tlačítka WORK

Přerušování – ON-OFF – odstranění překážky OFF-ON – stlačení tlačítka WORK
4. Přerušování navíjení za použití tlačítka OFF-ON – Z výše uvedeného popisu je jasné, že při přerušování navíjení a použití přepínače OFF-ON se aktivuje funkce programu „navíjení“ od začátku. Tzn. dojde-li k přerušování navíjení a přepnutí navíječe do polohy OFF, odstranění překážky a opětovnému přepnutí navíječe do polohy ON, aktivuje se stiskem tlačítka WORK rychlost otáček na nejvyšší rychlosti – viz Graf 2. I tak je ale možné bezpečně pracovat – použijte regulaci otáček opakovaným stiskem tlačítka WORK.

Inteligentní způsob navíjení

Váš navíječ disponuje inteligentním způsobem řízení motoru. Důvodem je komfort ovládání, vaše bezpečnost a ochrana baterie.

1. Jak to funguje? Při stlačení tlačítka WORK motor začne navíjet z nulové rychlosti. Ve velmi krátkém okamžiku najede plynule na nejvyšší otáčky a s postupným nánivem hadice začne otáčky postupně zpomalovat tak, aby se vzrůstajícím průměrem navinuté hadice zůstala stejná bezpečná rychlost navíjení volného konce hadice. Před ukončením nánivu uvolníte tlačítko WORK a jeho přerušovaným tisknutím docílíte chodu nánivu v nejpomalejším bezpečném rozsahu – viz Graf 1.
2. Přetížení – při zaseknutí hadice nebo jiném nadměrném přetížení při nánivu může dojít k neúměrnému zvýšení síly při navíjení. Systém v tomto případě automaticky odpojí napájení baterie a informuje uživatele rytmicky rychlým výstražným zvukem a blikáním tlačítka WORK. Po uvolnění tlačítka WORK a odstranění překážky v navíjení je stroj během několika sekund opět připraven k použití.
3. Přehřátí – stroj má doporučený rozsah teplot při práci. Při překročení bezpečné teploty (60 °C) dojde k automatickému odpojení baterie od přístroje. Důvodem je ochrana baterie proti přehřátí. Po vychladnutí je stroj opět připraven k provozu.
4. Vybití baterií – v případě poklesu kapacity baterie pod bezpečnou mez se ozve rytmicky pomalý výstražný zvuk a dojde ke zhasnutí světelné kontrolky tlačítka WORK. Po dobití baterií je přístroj opět připraven k použití.

Funkce REVERSE

Přepnutím navíječe do polohy REVERSE na ovládacím panelu a stiskem tlačítka WORK se spouští zpětný chod otáčení unašeče. Tato funkce slouží především pro potřeby řízeného odvíjení již navinuté požární hadice. K využití této funkce je zapotřebí 2 osob. Jedna osoba ovládá navíječ (přepnutí do polohy REVERSE a stisk tlačítka WORK) a druhá osoba pevně uchopí navinutou hadici za kovové koncovky a v rytmu otáček postupuje s hadicí směrem od navíječe. Požární hadice se při každém použití této funkce (s přerušením odvíjení i bez přerušení) odvíjí stále v rychlém rytmu – viz názorný graf níže. Je tedy nutné dbát zvýšené opatrnosti.

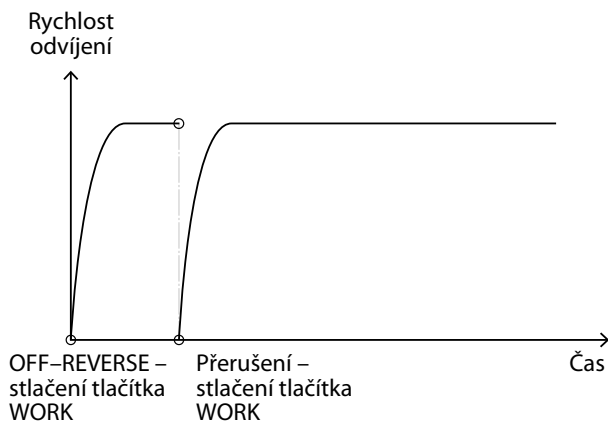

Postup při vytlačení zbylé vody z naplněné požární hadice

1. Navijec musí být vypnutý – poloha OFF na ovládacím panelu.
2. Jeden konec hadice přetáhněte přes dolní navijecí cívku tak, abyste byli schopni na tento konec hadice stoupnout.
3. Je-li vyklopen stabilizační podvozek, sklopte ho, aby navijec stál bez opory tohoto podvozku.
4. Naklopte navijec směrem k sobě a pomalu postupujte při vypouštění pokud možno směrem z kopce tak, aby se hadice rolovala přes cívku, která tlačí vodu zachycenou v hadici dopředu k jejímu druhému konci, kde voda samovolně vytéká. Proces přirozeného napínání hadice přes cívku a vytékání vody umocníte tím, že po hadici v průběhu procesu vypouštění přecházíte.
5. Dbejte na to, aby na hadici v průběhu tohoto procesu neležela žádná překážka bránící vytékání vody.
6. Po dokončení procesu vypouštění vody z hadice můžete hadici umístit na vyjímatelnou vidlici unašeče a navinout ji do skladovacího tvaru dle pokynů v kapitole „Návod k obsluze navijече“.

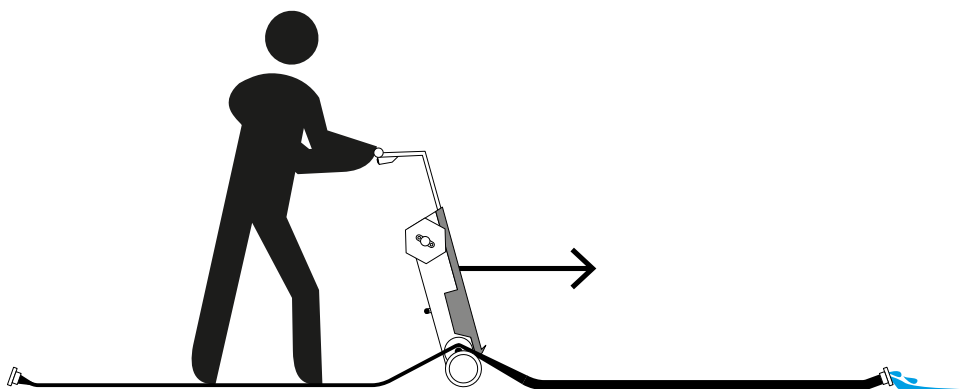

Pokyny k nabíjení a uskladnění navijče

1. Navijče skladujte v suchých prostorech.
2. Pokud se navijče dlouhodobě nepoužívá, měl by být skladován při pokojové teplotě 19–23 °C.
3. Při delším skladování doporučujeme navijče skladovat bez baterií.

Doporučené doplňkové příslušenství

Chránič hadice

Materiál

Rozměry (šxhxdv)

pro hadice do velikosti A 110 (4")

nerez

228 × 352 × 160 mm

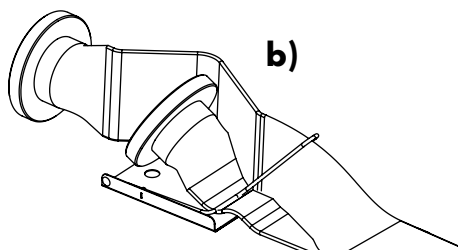
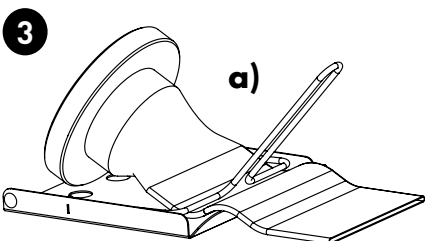
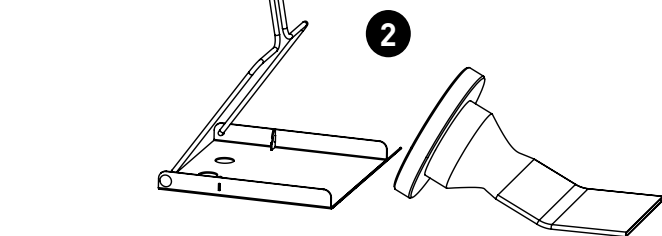
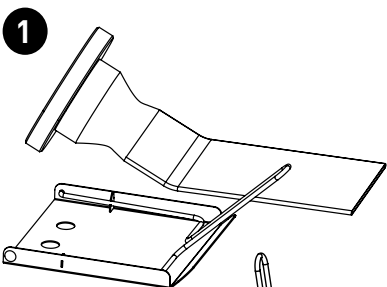

Chránič hadice doporučujeme skladovat zavěšený na vidlici unašeče navijče, nebo na jiném vhodném místě.

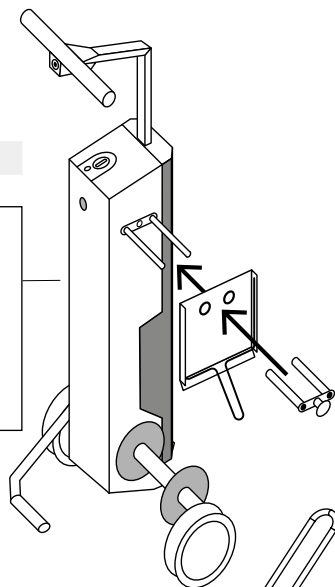

Důležité kontakty

Výrobce a kvalifikovaný servis:

Metal Arsenal s.r.o.

Poděbradova 1920

289 22 Lysá nad Labem

Česká republika

info@eccotarp.com

T: +420 737 802 153

T: +420 777 472 640

T: +420 603 117 839

Opravy

Veškeré opravy přístroje smí provádět pouze kvalifikovaní pracovníci výrobce. Při poruchách, objednávkách náhradních dílů nebo reklamách se obračete výhradně na kvalifikovaný servis.

Záruční podmínky

Záruční doba je uvedena na garančním certifikátu, který je zaslán spolu s výrobkem. Trvá 24 měsíců a začíná dnem, který je vyznačen na zmíněném garančním certifikátu. Záruka se nevztahuje na běžné opotřebení výrobku (např. postupný pokles kapacity baterie) a na škody vzniklé v důsledku nesprávného používání nebo nerespektování informací uvedených v tomto Návodu k použití.

Likvidace poškozeného přístroje, jeho součástí nebo příslušenství

Přístroj ani jeho příslušenství se nesmí likvidovat společně s domovním/komunálním odpadem. Vysloužilý přístroj je zapotřebí odevzdat ve sběrně zabývající se ekologickou likvidací odpadu, nebo zaslat zpět výrobci. Vysloužilou nabíječku je nutné odevzdat v příslušné sběrně elektrického odpadu, nebo zaslat zpět výrobci.

EU PROHLÁŠENÍ O SHODĚ č. 01032020/M

My, Metal Arsenal s.r.o., Poděbradova 1920, 289 22 Lysá nad Labem, ČR, tímto prohlašujeme ve výhradní odpovědnosti, že výrobek

ET-ROLLER 6

Elektrický navíječ požárních hadic do 4"

(Navíječ sloužící pro smotávání požárních hadic s přírubovými koncovkami do velikosti A110 (4")),

je ve shodě s příslušnými harmonizačními právními předpisy Evropské unie.

Výše uvedené je ověřeno dle nařízení vlády č. 118/2016 Sb., které je ekvivalentní směrnicí rady č. 2014/35/EU, nařízení vlády č. 117/2016 Sb., které je ekvivalentní směrnicí rady č. 2014/30/EU, ČSN EN 60335-1 ed. 2, ČSN EN 61000-6-3 ed. 2, ČSN EN 55014-1 ed. 4.

Poznámky

Vysvětlivky piktogramů



Řiďte se Návodem
k použití navijče

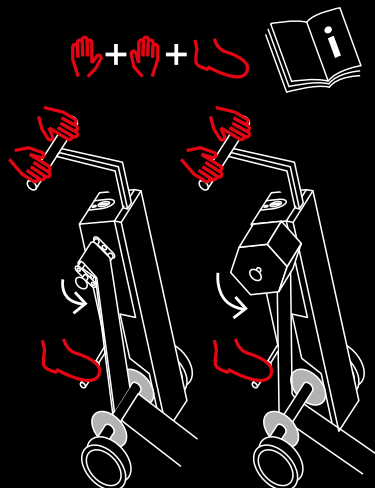

Při navijení je nutné držet
rukojeti přístroje oběma rukama
a výklopný stabilizační podvozek
zajistit aretačním kolíkem
a sešlápnutím nohou.

Pozor! Při navijení hrozí riziko
vážného úrazu v důsledku
zachycení oblečení nebo
končetin do unašeče.

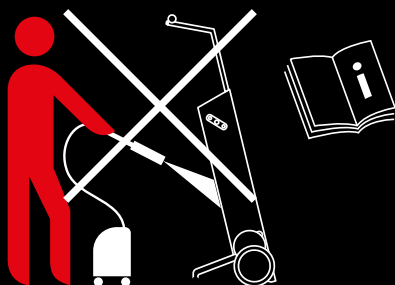

Nemyjte přístroj
tlakovou vodou.

1 person only



Naviječ smí obsluhovat pouze 1 osoba. V případě odvíjení hadice 2 osoby.

Před sejmutím hadice z uñašeče je nutné přepnout stroj do polohy OFF.

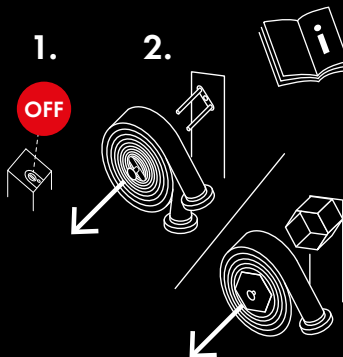

Chraňte přístroj před přímým slunečním zářením a nevystavujte ho po delší dobu teplotám nad 40 °C.



Pozor! Označuje bezprostřední nebezpečí. Nedodržení tohoto upozornění může mít za následek smrt nebo vážné zranění.



Potvrzuje shodu přístroje se směrnicemi Evropské unie.

Před použitím naviječe si pozorně přečtete veškerá bezpečnostní upozornění obsažená v tomto Návodu k použití. Ilustrace uvedené v tomto Návodu k použití nemusí plně odpovídat dodanému výrobku; slouží k lepšímu pochopení uvedených textů. Změny bez předešlého upozornění vyhrazeny.